

700001



PIXLIP®

DS 120 PROFIL

DS120 PROFILE

Aufbauanleitung
User manual

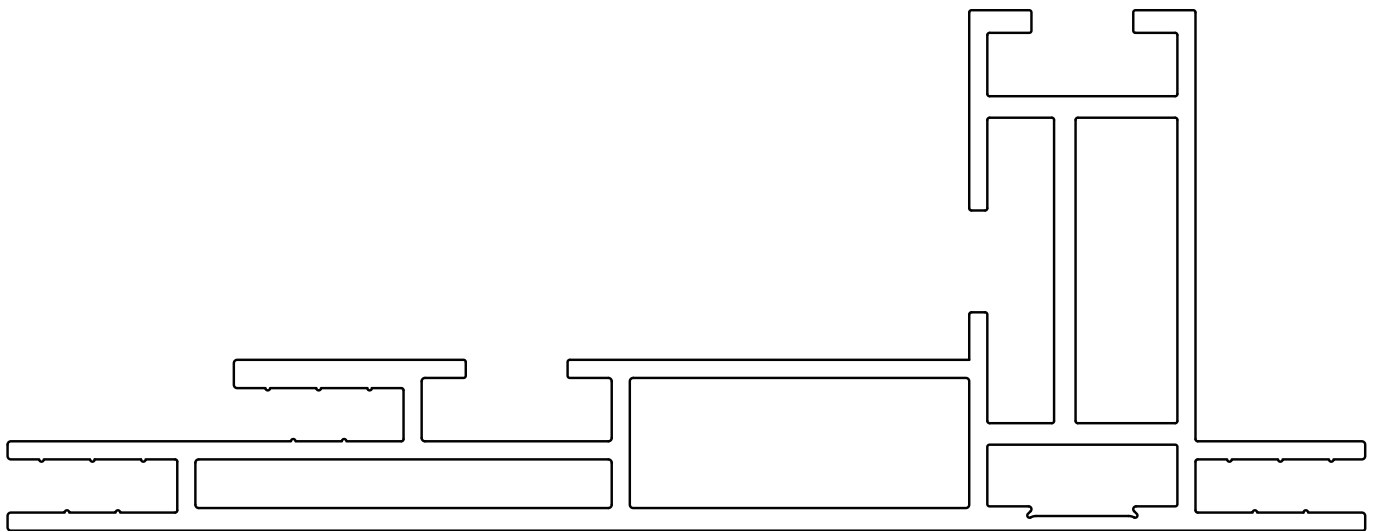

PIXLIP

www.pixlip.com

INHALT

CONTENT

05	KOMPONENTEN COMPONENTS
06	AUFBAU CONSTRUCTION
06	RAHMENMONTAGE FRAME MOUNTING
06	RAHMENECKVERBINDUNG FRAME CORNER CONNECTION
06	RAHMENLÄNGSVERBINDUNG FRAME STRAIGHT CONNECTION
07	FUSSPLATTENMONTAGE BASEPLATE ASSEMBLY
07	NETZTEILMONTAGE POWER SUPPLY ASSEMBLY
08	MONTAGE LED MODUL LED MODULE ASSEMBLY
09	EINSPANNUNG TEXTILIEN TEXTILE TENSIONING
10	WAND / DECKENAUFHÄNGUNG WALL / CEILING ATTACHMENT
10	WINKELANBRINGUNG ANGLE MOUNTING
11	EINSPANNUNG BLOCKOUT BLOCKOUT TENSIONING
11	POSITIONIERUNG RAHMEN POSITIONING OF THE FRAME
11	EINSPANNUNG TEXTIL TEXTILE TENSIONING
12	DECKENABHÄNGUNG CEILING SUSPENSION
12	WINKELANBRINGUNG ANGLE MOUNTING
13	EINSPANNUNG BLOCKOUT BLOCKOUT TENSIONING
14	DRAHTSEILMONTAGE WIRE ROPE INSTALLATION
14	EINSPANNUNG TEXTIL TEXTILE TENSIONING

KOMPONENTEN COMPONENTS



1
DS120 Profil
DS120 Profile

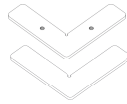

2
Eckverbinder
Corner connectors



3
Stabilisierungswinkel
Stabilisation angle



4
Rahmenlängsverbinding
Frame straight connection



5
DS Standfuß 10 × 16 mm
DS Foot 10 × 16 mm

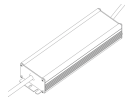

6
Netzteil
Power supply



7
LED High Power Modul
LED High power module

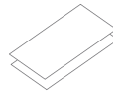

8
Textil und Blockout
Textile and blackout

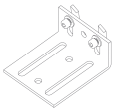

9
Montagewinkel
Mounting bracket



10
Varioklemme
Vario clamps

! Achtung Attention

Fachkundige Montage erforderlich. Unsachgemäße Montage kann zu Unfällen führen. Wichtig! Achten sie darauf, dass sie Schrauben/Beschläge entsprechend der Wand-/Deckenbe-

schaffenheit und mit ausreichender Tragfähigkeit verwenden. Erkundigen sie sich ggfs. beim Eisenwarenfachhandel. | The assembly should be carried out by a qualified person due to the fact

that wrong assembly can lead to injury or damage. Note! Always choose screws and fittings that are specially suited to the material in your wall/ceiling and have sufficient holding power. If you

are uncertain, contact your local specialised retailer.

AUFBAU CONSTRUCTION

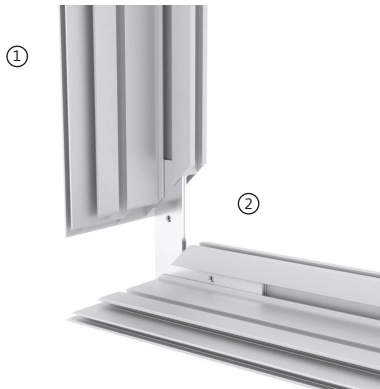

RAHMENMONTAGE FRAME MOUNTING

Verbinden Sie zwei Profilstücke mit Hilfe der Eckverbinder in dem Sie diese in die auf der Abbildung gezeigte Nut schieben. Achten Sie darauf, dass ein sauberer 90 Grad Winkel entsteht und fixieren sie die Ecke, indem Sie die Schrauben mit einem Imbus fest anziehen. | Connect two profile pieces using the corner connectors by sliding them into the groove shown in the illustration. Make sure that a clean 90 degree angle is created and fix the corner by tightening the screws firmly by using an imbus.

Wiederholen Sie die Arbeitsschritte dieser Seite für alle vier Ecken Ihres Rahmens! | Repeat every step on this page for all four corners of your frame!

- ① DS 120 Profil | DS 120 Profile
- ② Eckverbinder | Corner connectors

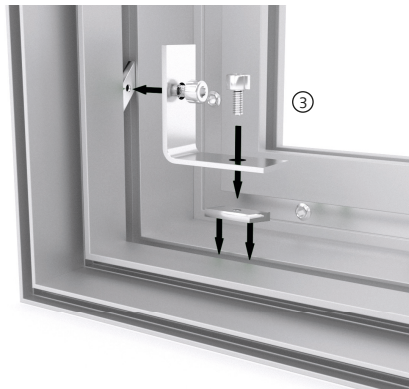

RAHMENECKVERBINDUNG FRAME CORNER CONNECTION

Schieben Sie die Nutensteine des Stabilisierungswinkels in die Nut des Profils und ziehen Sie die Schrauben mit einem Imbus an. | Slide the slot nuts of the stabilisation angle into the groove of the profile and tighten the screws by using an imbus.

Optional für geteilte Rahmenprofile | Optional for separated frame profiles

- ③ Stabilisierungswinkel | Stabilisation angle

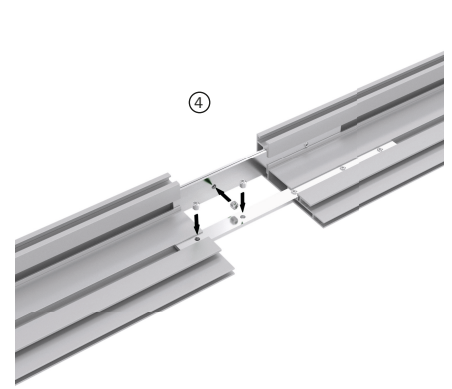

RAHMENLÄNGSVERBINDUNG FRAME STRAIGHT CONNECTION

Optional für geteilte Rahmenprofile | Optional for separated frame profiles

Montieren Sie die Längsverbinder auf die gleiche Weise wie die oben gezeigten Eckverbinder. Achten Sie darauf beide Längsverbinder in die auf der Abbildung gezeigten Nuten zu schieben. | Mount the frame straight connectors in the same way as the corner connectors shown above. Mind to slide both frame straight connectors into the grooves as shown on the picture.

- ④ Rahmenlängsverbinder | Frame straight connector



NETZTEILMONTAGE POWER SUPPLY ASSEMBLY

Führen Sie das Stromausgangskabel durch die Kabelbohrung. | Pass the power output cable through the cable hole.

⑥ Netzteil | Power supply

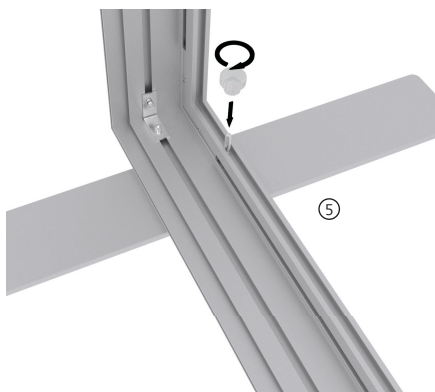

FUSSPLATTENMONTAGE BASEPLATE ASSEMBLY

Nur für die freistehende Variante! | Only for the freestanding version!

Führen Sie die DS Standfüße durch die dafür vorgesehenen Bohrungen und fixieren Sie diese mit der Rändelschraube. | Lead the DS feet through the bore provided for this purpose and fix them with the knurled screw.

Gummistopper unter den Fußplatten schützen Ihren Untergrund vor Kratzern! | Rubber stopper avoids scratches!

⑤ DS Standfuß 10 × 16 mm | DS Foot
10 × 16 mm

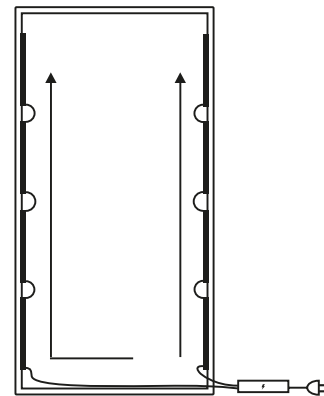
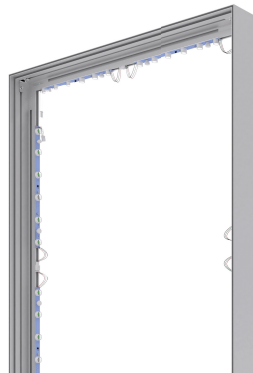
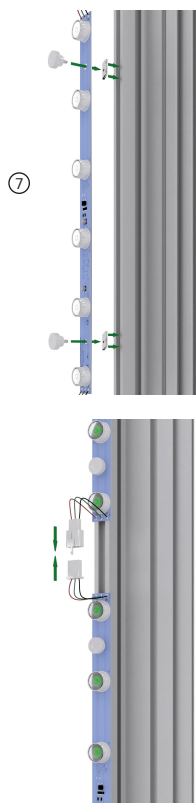

< 1500 mm
Breite |
< 59" Width

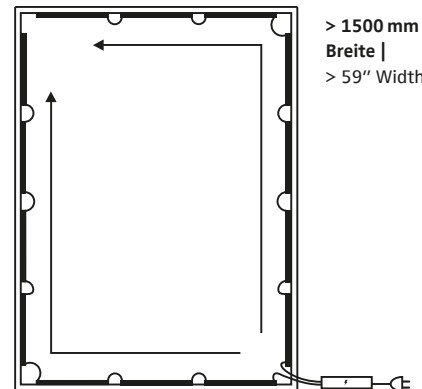

> 1500 mm
Breite |
> 59" Width

MONTAGE LED MODUL LED MODULE ASSEMBLY

Befestigen Sie die LED High Power Module mit Hilfe der Nutensteine und der Rändelschraube in die vorgesehene Nut. Achten Sie darauf, die Module in die richtige Richtung auszurichten (s. Zeichnungen), um den Anschluss zu den Stromkabeln zu gewährleisten. | Fasten the LED High Power Module into the provided slot using the slot nuts and the knurled screw. Ensure that the modules are aligned in the correct direction (see drawings) to ensure connection to the power cables.

⑦ **LED High Power Modul** | LED High power module

Bitte beachten Sie die maximale Anzahl an LED Modulen, welche an unsere jeweiligen Netzteile angeschlossen werden können. | Please note the maximum number of LED modules, that can be connected to our power supply units.

120W = 0 – 8 LED Module
185W = 8 – 12 LED Module
240W = 12 – 16 LED Module
320W = 16 – 22 LED Module

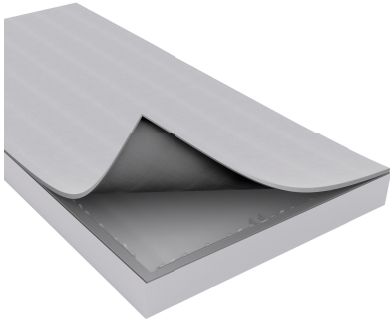

EINSPANNUNG TEXTILIEN TEXTILE TENSIONING

Nur für die freistehende Variante! | Only for the freestanding version!

Führen Sie den Gummikeder des Blockouts in die Nut des Rahmens ein. Fangen Sie mit den Ecken an und gehen Sie von da aus über die Ränder. Wiederholen Sie den Vorgang beim Textil für die Frontseite. | Insert the rubber beading of the blackout into the groove of the frame. Start with the corners and go over the edges from there. Repeat the process for the front side of the textile.

Tipp **Ziehen Sie für das Einsetzen der Textilien Handschuhe an, um Schmutz-**
Tip **flecken auf dem Textil zu vermeiden.**
| Put on gloves when inserting the textiles to avoid dirt stains.

⑧ **Textil und Blockout** | Textile and blackout

WAND / DECKENAUFHÄNGUNG WALL / CEILING ATTACHMENT

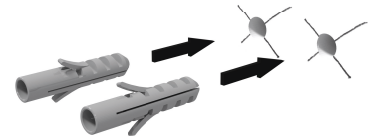
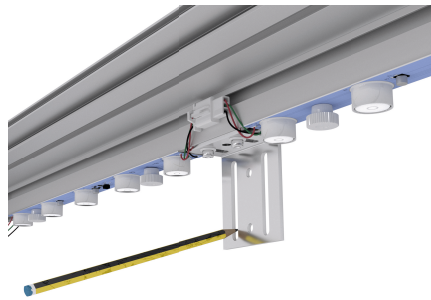
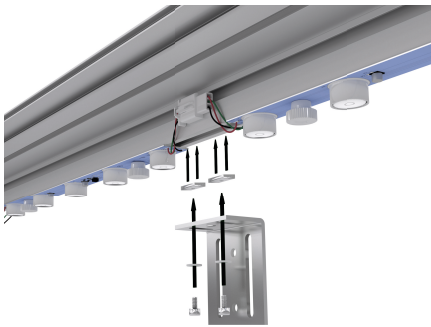

WINKELANBRINGUNG ANGLE MOUNTING

Führen Sie alle Schritte von Seite 2 – 7 aus, außer die Schritte „Fussplattenmontage“ und „Einspannung Textilien“. | Do every step from side 2 – 7 except the steps “Baseplate assembly” and “Textile tensioning”.

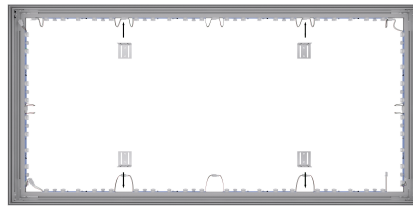

Nach der Bohrung werden Dübel in die entstandenen Löcher gesteckt. | Place dowels into the hole after drilling.

⑨ Montagewinkel | Mounting bracket

Halten Sie den Rahmen an die dafür vorgesehene Wandstelle und zeichnen Sie die Bohrpunkte an. | Put your frame to its destined place and mark the borehole position.

Die Montagewinkel sollten von jeder Ecke ausgehend immer nach dem ersten LED Modul anmontiert werden (ca. 450 mm). Fixieren Sie den Montagewinkel mit den Nutsteinen am Rahmen. | The mounting bracket shall be mounted right after the first LED-module coming from the corners (approx. 450 mm). Fix with the slot nut onto the frame.

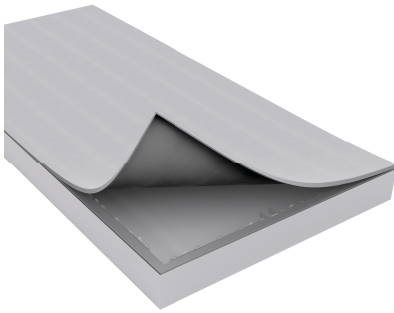

EINSPANNUNG BLOCKOUT BLOCKOUT TENSIONING

Führen Sie den Gummikeder des Blockouts in die Nut des Rahmens ein. Fangen Sie mit den Ecken an und gehen Sie von da aus über die Ränder. | Lead the rubber beading of the blockout through the slot of the frame. Start with the corners and go over the edges from there.

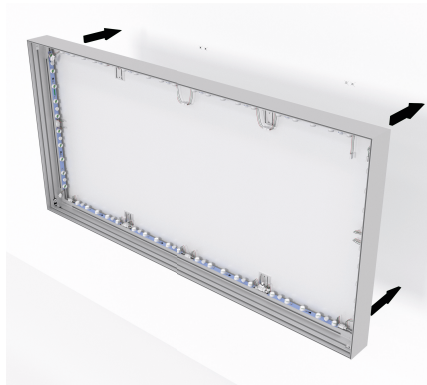

EINSPANNUNG TEXTIL TEXTILE TENSIONING

Führen Sie den Gummikeder des Textils in die Nut des Rahmens ein. Fangen Sie mit den Ecken an und gehen Sie von da aus über die Ränder. | Insert the rubber beading of the textile into the groove of the frame. Start with the corners and go over the edges from there.

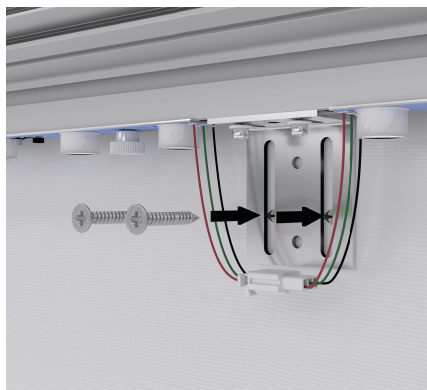

POSITIONIERUNG DES RAHMENS POSITIONING OF THE FRAME

Befestigen Sie den Montagewinkel mit den Schrauben an der Wand. | Fasten the mounting bracket to the wall with the screws.

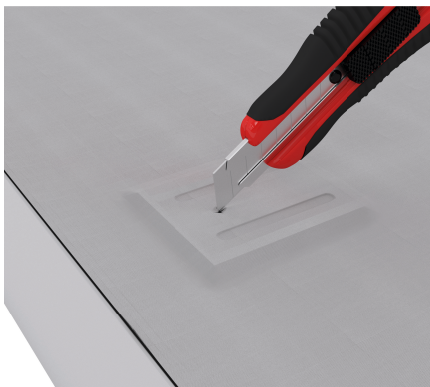

Drücken Sie das Blockout in den Rahmen, um die Langlochbohrungen des Montagewinklers erkennen zu können. Schneiden Sie anschließend mit einem Cutter das Blockout innerhalb der Langlochbohrungen um später die Dübel in der Wand durch das Blockout erkennen zu können. | Push the blockout into the frame to detect the slotted holes in the mounting bracket. Then use a cutter to cut the blockout within the slotted holes so that the dowels in the wall can later be identified through the blockout.

DECKENABHÄNGUNG CEILING SUSPENSION

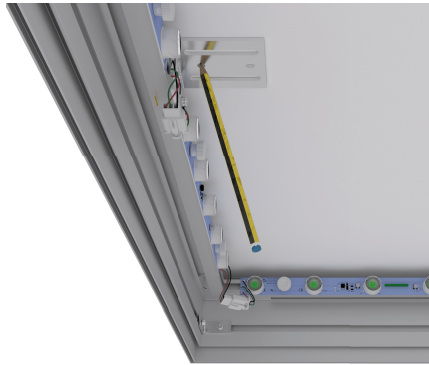
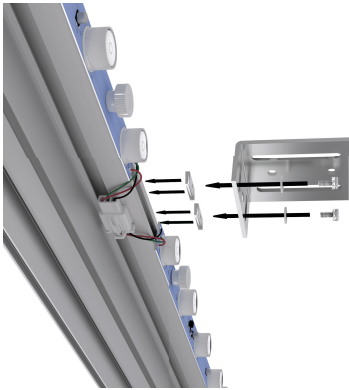

1.



2.



WINKELANBRINGUNG ANGLE MOUNTING

Führen Sie alle Schritte von Seite 2 – 7 aus, außer die Schritte „Fussplattenmontage“ und „Einspannung Textilien“. | Do every step from side 2 – 7 except the steps “Baseplate assembly” and “Textile tensioning”.

Die Montagewinkel sollten von jeder Ecke ausgehend immer nach dem ersten LED Modul anmontiert werden. Fixieren Sie den Montagewinkel mit den Nutsteinen am Rahmen. | The mounting bracket shall be mounted right after the first LED-module coming from the corners. Fixate with the slot nut onto the frame.

Halten Sie den Rahmen an die dafür vorgesehene Wandstelle und zeichnen Sie die Bohrpunkte an. | Put your frame to its destined place and mark the borehole position.

Nach der Bohrung werden Dübel in die entstandenen Löcher gesteckt. | Place dowels into the hole after drilling.

Befestigen Sie die Varioklemme weiblich des Reutlingersets mit einer Schraube am Dübel. | Fasten the Vario clamp female of the Reutlinger set to the dowel with a screw.

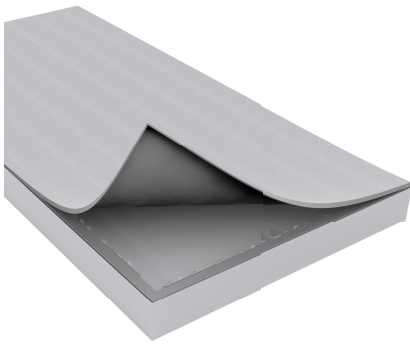

EINSPANNUNG BLOCKOUT BLOCKOUT TENSIONING

Führen Sie den Gummikeder des Blockouts in die Nut des Rahmens ein. Fangen Sie mit den Ecken an und gehen Sie von da aus über die Ränder. | Lead the rubber beading of the blockout through the slot of the frame. Start with the corners, then do the edges.

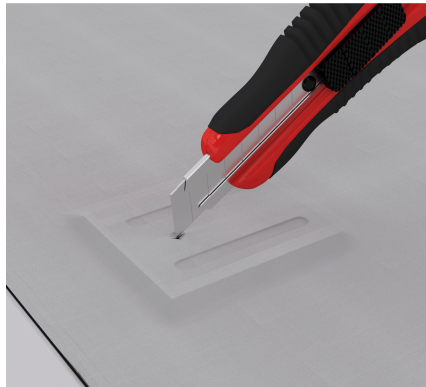

Drücken Sie das Blockout in den Rahmen, um die mittleren Bohrungen des Montagewinkels erkennen zu können. Schneiden Sie anschließend mit einem Cutter das Blockout innerhalb der vom Rahmen aus ersten Bohrung um später den Seilzug durch das Blockout stecken zu können. | Press the blockout into the frame to see the center holes of the mounting bracket. Then cut the blockout with a cutter inside the first hole near to the frame to be able to insert the rope through the blockout later.

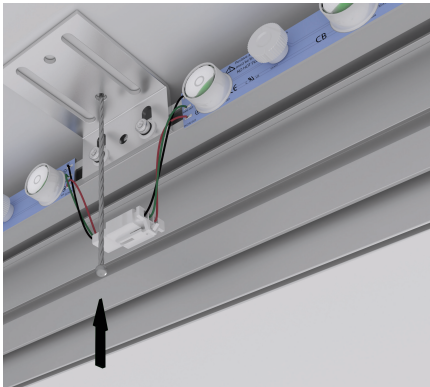

Finale Installation | Final installation

EINSpannung TEXTIL TEXTILE TENSIONING

Führen Sie den Gummikeder des Textils in die Nut des Rahmens ein. Fangen Sie mit den Ecken an und gehen Sie von da aus über die Ränder. | Lead the rubber beading of the textile through the slot of the frame. Start with the corners, then do the edges.



DRAHTSEILMONTAGE WIRE ROPE INSTALLATION

Fädeln Sie das Drahtseil durch das in der Abbildung gezeigte Loch im Montagewinkel, schneiden Sie das Seil auf die gewünschte Länge und schieben Sie das Seilende ohne Metallkugel durch die Öffnung der männlichen Varioklemme (s. Abb). | Thread the wire rope through the hole in the mounting bracket shown in the illustration, cut the rope to the desired length and push the rope end without the metal ball through the opening of the male vario clamp (s. fig.).

⑩ Reutlingerset | Reutlinger set

PIXLIP®

DS 120 | DS 120
AUFBAUANLEITUNG
USER MANUAL

© 2024

PIXLIP GmbH
Otto-Hahn Straße 11
40721 Hilden
Germany

info@pixlip.com
www.pixlip.com